

motu Akustikschild-Tent



Akustikschild-Tent - Akustikfilz PET

Akustikschild-Tent

Es ist eine der ältesten mobilen Wohn- und Arbeitsstätten der Menschheit: das Zelt. Wir übersetzen es mit neuen Materialien und neuen Bauprinzipien aus selbststehenden, trapezförmigen Filzplatten, die mit Scharnieren verbunden sind, in einen Rückzugs- und Konzentrationsort und schlagen es in der Bürolandschaft auf. Dort bietet es Raum für einen Einzelarbeitsplatz oder für einen Stehtisch und ungestörte Besprechungen. Vier Filzplatten bilden einen Halbkreis mit etwa zwei Metern Durchmesser auf Bodenhöhe. Die Neigung der Platten zueinander lässt den Schall innen beziehungsweise außen vor. Es entsteht eine akustisch abgeschirmte Denkhülle in einer Urform der Architektur.

Acoustic shield tent

It is one of the oldest mobile homes and work-places of mankind: the tent. We reinterpret it as a place for retreat and concentration, with new materials and new construction principles using self-standing, trapezoidal felt panels connected together with hinges, and we pitch it in the office landscape. Here, it provides space for a single workstation or a high table and undisturbed meetings. Four felt panels form a semicircle with a diameter of two metres on the floor level. By the inclination of the plates the sound is kept inside, creating an acoustically shielded shell in an archetype of architecture.

Akustikschild-Tent

aus Akustikfilz PET
 grau meliert, farbig auf Anfrage
 in 2000x1000/700mmx25mm
 inklusive:
 ABS-Kante, schwarz, 2mm
 Grifflöcher mit
 Kunststoffeinlage, schwarz
 Kunststoffgleiter an Unterkante

Acoustic shield tent

acoustic felt PET
 grey flecked, colored on request
 2000x1000/700mmx25mm
 including:
 ABS edge with
 black plastic lining, 2mm
 grip holes
 with black plastic lining

Zubehör

Zahnscharnier-Satz
 (2 Scharnierelemente +
 elastisches Klettband)
 Flipcharthalter mit Stiftschale

Accessories

plug-in hinge set
 (2 hinge elements +
 elastic adhesive strap)
 Flipchart holder with pen tray

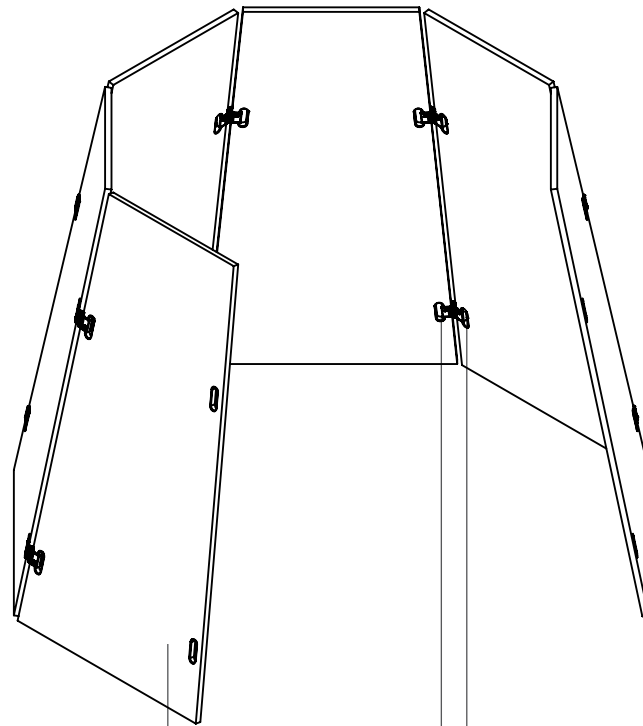

Akustikschild-Tent

Grifflöcher

Zahnscharniere

**Siegel
 Certificates**



Abmessungen in mm measurements in mm

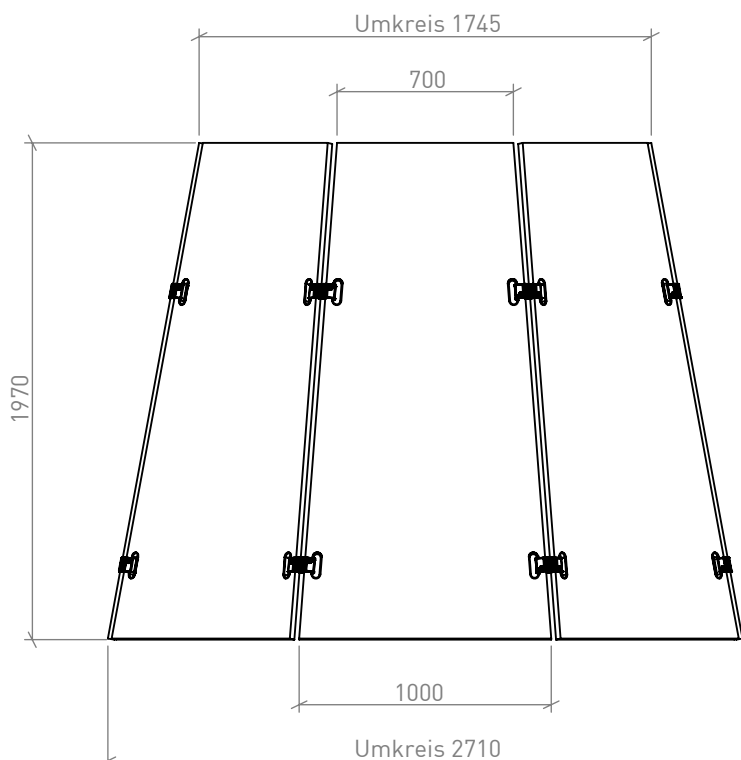

Material Akustikschild **material** acousitc shield



Akustikfilz PET, grau meliert
2000x1000/700 / 25mm
Acoustic felt PET, grey flecked
1700x850 / 25mm

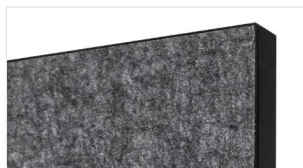

ABS-Kante, schwarz miniperl,
2mm
ABS edge, black, 2mm

Absorptionsdaten **absorption data**

Vergleichbar mit den Werten der Akustikwand

Messung mit 200mm Abstand: (rot)

Schallabsorberklasse A

NRC: 1,00 / SAA: 1,02 / alphaW: 1,00

test with distance 200mm: (red)

acoustic absorber class A

NRC: 1,00 / SAA: 1,02 / alphaW: 1,00

Similar to results of acousticwall

Messung Freistehend: (schwarz)

Schallabsorberklasse C

NRC: 0,65 / SAA: 0,64 / alphaW: 0,60

test while free-standing: (black)

acoustic absorber class A

NRC: 0,65 / SAA: 0,64 / alphaW: 0,60

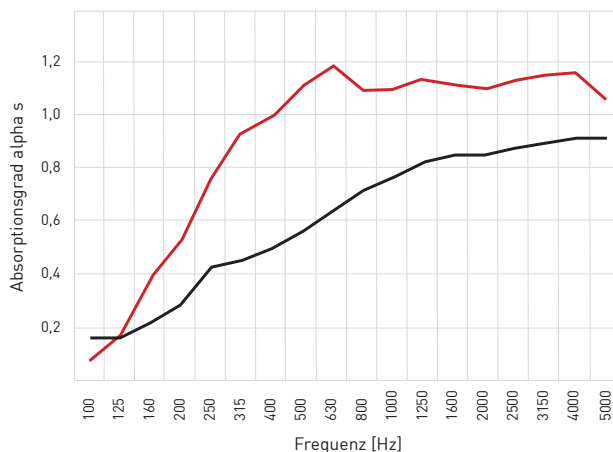

Akustikschild-Tent
Loungeecke



Akustikschild-Tent
akustischer Kleinstarbeitsplatz

Zubehör accessoires



Akustikschild-Tent
Zahnscharnier



Akustikschild-Tent
zusammengefasst



Akustikschild-Tent
Griffloch



Akustikschild-Tent
Griff



Flipchart-Halter
mit Stiftschale

Zahnscharnier plug-in hinge



Zahnscharnier Satz
2x Scharnierelement, Kunststoff,
schwarz / Elastisches Klettband
plug-in hinge set
2x hinge element, plastic, black
elastic adhesive strap

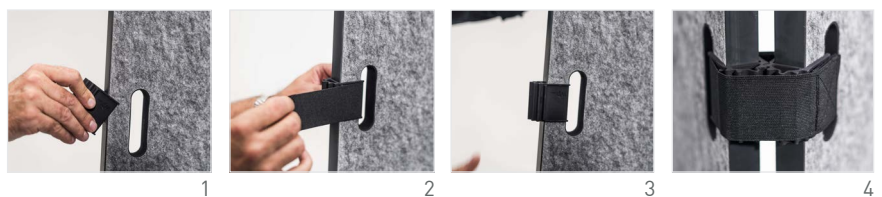

Werkzeuglose Montage in Griffloch / Freie Winkelkonstellation 360° /
Als Paravent ohne Fußgestell aufstellbar / Endlose Verkettbarkeit / Verkettete
Elemente können flach zusammengelegt und verstaut werden
toolless assembly / 360° adjustable / use as screen without feet /
endlessly linkable / linked shields can be folded flatly and stowed

Verantwortung responsibility

wp_westermann products

Als mittelständisches Unternehmen, das seit über 80 Jahren im Schreinerhandwerk verwurzelt ist, ist es uns wichtig, mit Lieferanten aus der Region zusammenzuarbeiten, langfristige und faire Kooperationen aufzubauen und im direkten persönlichen Austausch mit unseren Partnern zu stehen. So kennen wir nicht nur jeden Produktionsschritt bei unseren Zulieferern, sondern auch die Menschen, die dahinter stehen.

Wir entwickeln langlebige Möbel aus sinnvollen Materialien, die sich gut reparieren lassen. Ersatzteile bekommen Sie jederzeit von unserem Kundendienst. Und falls doch einmal gar nichts mehr zu machen ist, nehmen wir unsere Artikel am Ende eines langen Produktlebens auf Wunsch zurück, prüfen eine weitere Nutzung oder führen sie dem Materialkreislauf beziehungsweise der ordnungsgemäßen Entsorgung zu.

_motu Akustikschild-Tent

Detaillierte Nachhaltigkeitsinformationen, Planungsunterlagen, 2D / 3D Dateien, OFML Dateien / Infos pCon planner

finden Sie unter:
www.westermann-products.com

wp_westermann products

As a company that has been rooted in the carpentry trade for over 80 years, it is important to us to work with suppliers from the region; to establish long-term and fair cooperation; and to be in direct personal contact with our partners. Thus, we do not only know every production step at our suppliers, but also the people behind it.

We develop durable furniture made of useful materials that are easy to repair. You can obtain spare parts from our customer service at any time. If nothing can be done at all, we take back our articles at the end of a long product life on request, check for further use or return them to the material cycle; or befittingly consign to proper disposal.

_motu Acoustic shield tent

Detailed sustainability information, planning documents, 2D / 3D files, OFML files / info pCon planner

can be found at:
www.westermann-products.com

Ihr Kontakt Your contact

wp_westermann products

Telefon: +49 (0711) - 93 44 60 - 0
Telefax: +49 (0711) - 93 44 60 - 50

E-Mail: info@westermann-products.com
Webseite: www.westermann-products.com



Hersteller Manufacturer

wp_westermann products

Karl Westermann GmbH + Co. KG
Albstraße 1
73770 Denkendorf

westermann-products.com

Design: wd3 GmbH

© Karl Westermann GmbH + Co.KG

Druckfehler, Irrtümer, Änderungen in Technik und Ausstattung jederzeit vorbehalten.
Typographical errors and mistakes excepted. We reserve the right for changes in technical manners and equipment at anytime.